

INSTRUCCIONES DE INSTALACIÓN PARA CONECTOR DE CABRIO TMP

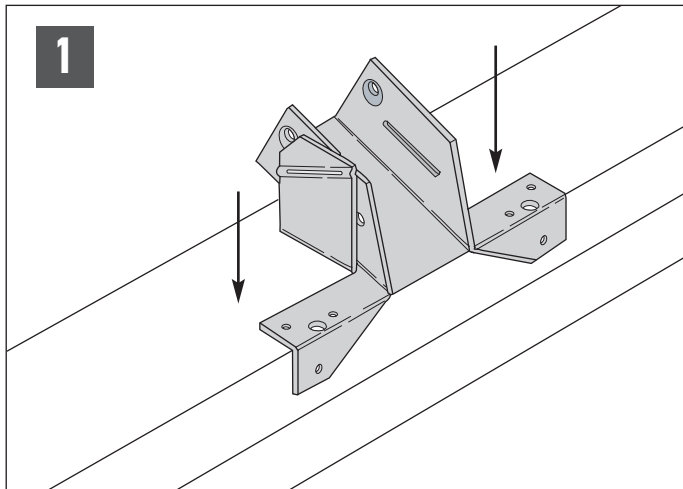

1
Posicione el conector sobre la placa superior.

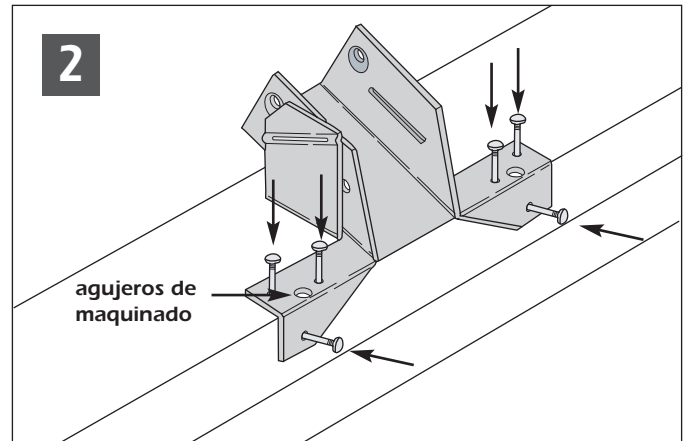

2
Sujete el conector al lado exterior de la placa superior con (6) clavos 10d. No instale los clavos a través de grandes agujeros de maquinado.

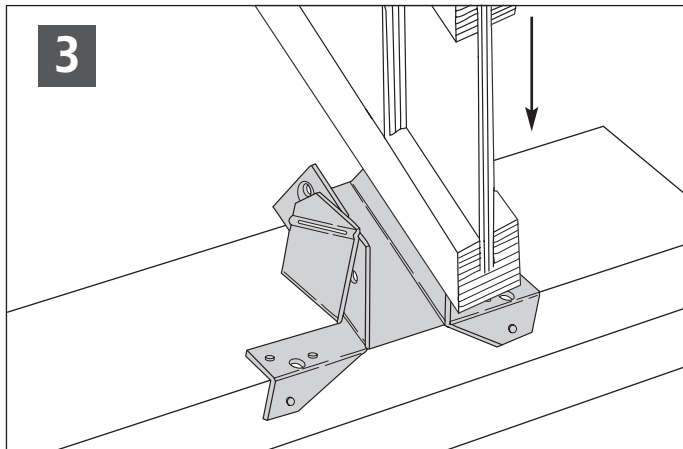

3
Inserte el cable en el hueco para el mismo. Ejerza presión hacia abajo para asentar totalmente el cable.

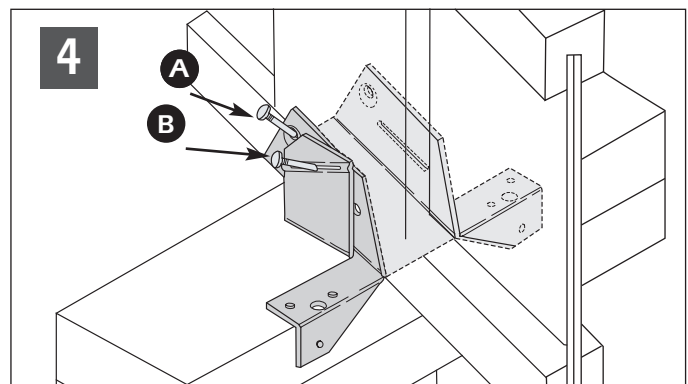

4
Sujete el cable al conector con (4) clavos 10d x 1-1/2" pulg. en el hueco del mismo; (A) - 2 instalados en un ángulo descendente a través de guías de claveteado con hendiduras y (B) - 2 instalados a través de ranuras opuestas.

Anchura del cable	Núm. de Inventario de USP	Núm. de Ref.	Calibre de acero	Dimensiones		Plan de sujeción ^{2,3}		Cargas permisibles (Libras) ¹							
				An	L	Placa	Cable	DF-L / SP				S-P-F			
								100%	115%	125%	160%	Piso	Techo	125%	Levantamiento
1-1/2	TMP2	VPA2	18	1-9/16	5-9/16	(6) 10d	(4) 10d x 1-1/2	990	990	990	220	990	990	990	220
1-3/4	TMP175	VPA25	18	1-13/16	5-9/16	(6) 10d	(4) 10d x 1-1/2	1150	1150	1150	220	1150	1150	1150	220
2 or 2-1/8	TMP21	VPA2.06, VPA2.1	18	2-1/8	6-3/8	(6) 10d	(4) 10d x 1-1/2	1290	1290	1290	220	1290	1290	1290	220
2-5/16	TMP23	VPA35	18	2-3/8	6-3/8	(6) 10d	(4) 10d x 1-1/2	1970	1970	1970	220	1970	1970	1970	220
2-1/2 or 2-5/8	TMP25	VPA3	18	2-11/16	6-3/8	(6) 10d	(4) 10d x 1-1/2	1970	1970	1970	220	1970	1970	1970	220
3	TMP31	---	18	3-1/8	7-5/16	(6) 10d	(4) 10d x 1-1/2	1970	1970	1970	220	1970	1970	1970	220
3-1/2	TMP4	VPA4	18	3-9/16	7-5/16	(6) 10d	(4) 10d x 1-1/2	1970	1970	1970	220	1970	1970	1970	220

1) Cargas permitidas están regidas por los resultados de la prueba; más aumento no será permitido.
2) Los clavos 10d x 1-1/2 pulg. son de calibre 9 (0.148 pulg. de diámetro) por 1-1/2 pulg. de largo.
3) Penetración mínima del clavo debe ser 1-1/2 para clavos 10d.

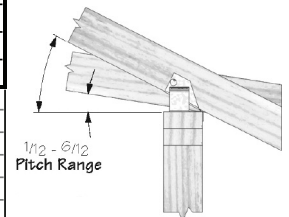

Customer Service
Burnsville, MN
Phone: 1-800-328-5934/1-952-898-8772
Fax: 1-952-898-8605

Manufacturing:
Montgomery, MN • Livermore, CA
Largo, FL • Thornhill, Ontario

Warehouses:
Humble, TX
Lumberton, NJ