

**1**

Posicione el conector sobre la placa superior. Centre el borde exterior de la placa superior en los agujeros de posicionamiento ranurados.

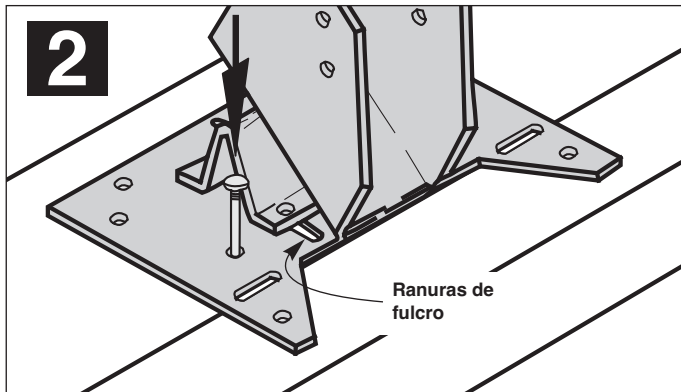

**2**

Sujete el conector a la parte superior de la placa superior con (6) clavos 10d. **NOTA:** No instale los clavos a través de las ranuras de fulcro o punto de apoyo todavía.

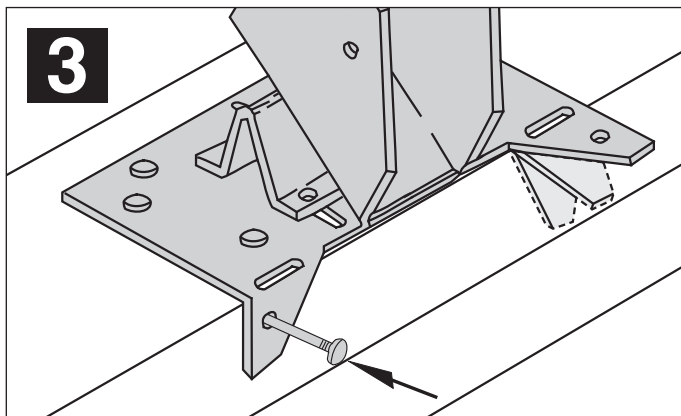

**3**

Doble hacia abajo las lengüetas contra el borde de la placa superior. Sujete con (2) clavos 10d.

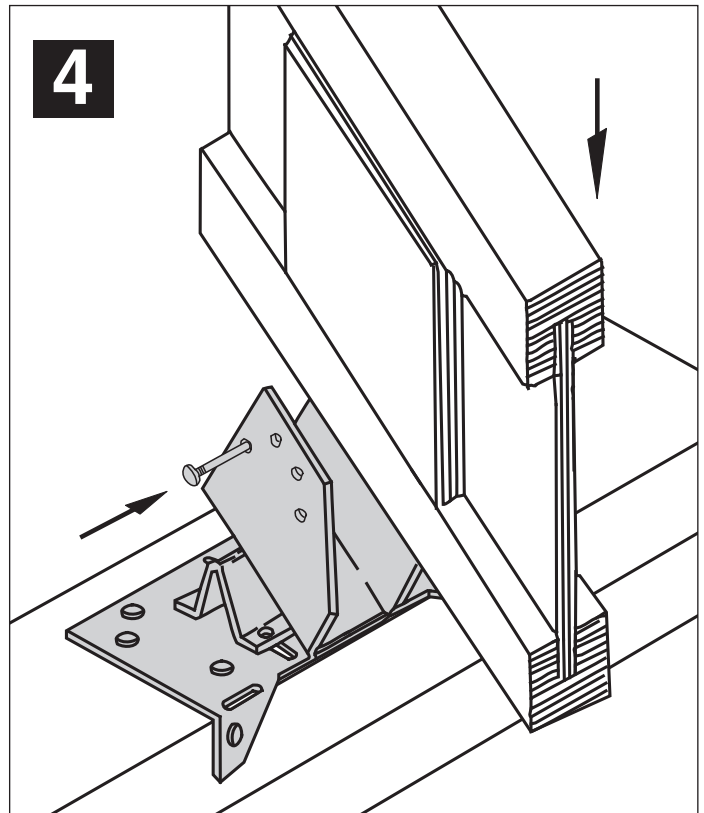

**4**

Inserte el cable en el hueco para el mismo. Ejerza presión hacia abajo para asentar totalmente el cable. Sujete el cable al hueco del mismo con (8) clavos 10d x 1-1/2 pulg.

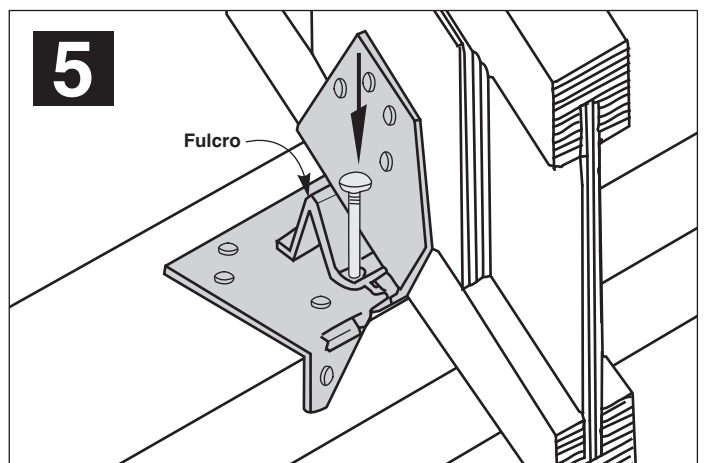

**5**

Deslice el fulcro apretado bajo el hueco del cable y asegure con (2) clavos 10d. En este punto, deben estar llenos todos los agujeros de clavos.