

# INSTRUCCIONES DE INSTALACIÓN PARA CONECTOR DE CABRIO LSSH

Códigos: NER 505, FL816

Patentes estadounidenses: #5,217,317

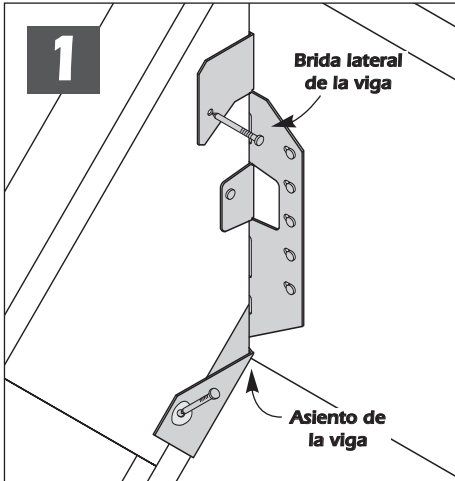

1 Posicione el conector LSSH contra el extremo cortado a plomo de la viga como se muestra. Sujete las bridas laterales de la viga en ambos lados con clavos 10d x 1-1/2 pulg. Doble el asiento hacia arriba para ajustarlo contra la parte inferior de la viga e instale (1) clavo 10d x 1-1/2 pulg. a través del asiento inferior en la parte inferior del cabrio. Instale (2) clavos 10d x 1-1/2 pulg. en un ángulo descendente a través de las guías de claveteado con hendiduras.

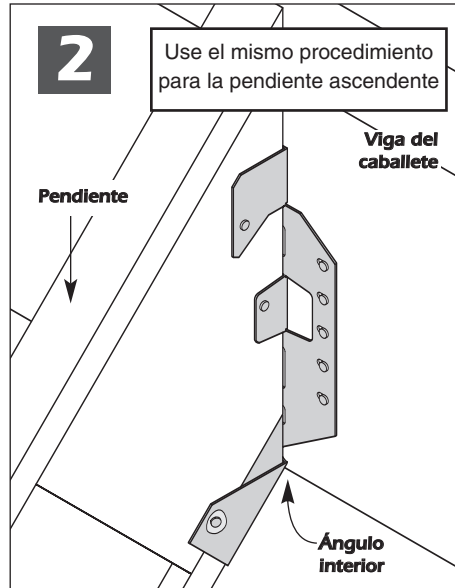

2 Use el mismo procedimiento para la pendiente ascendente. Fije el extremo de la suspensión y del viga contra viga del canto en la posición deseada. Instale clavos 10d o 16d a través de los agujeros de clavos en la viga del caballete en un ángulo recto de 90 grados. Si se inclina el cabrio, sólo instale los clavos en la viga del caballete en la brida del interior.

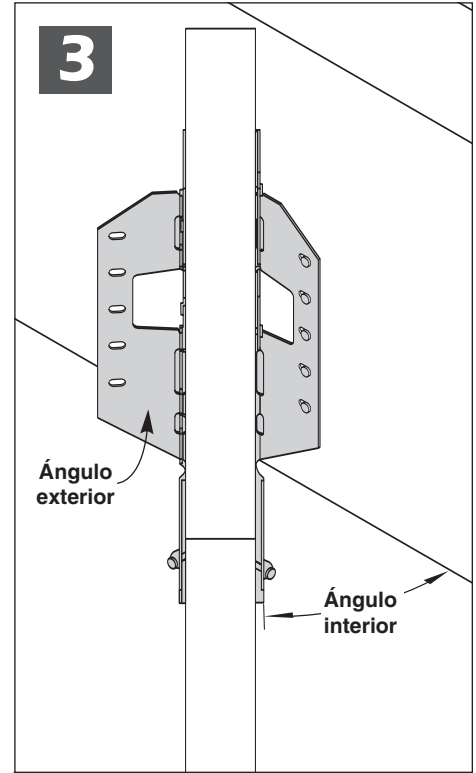

3 Doble el cabrio al ángulo deseado.

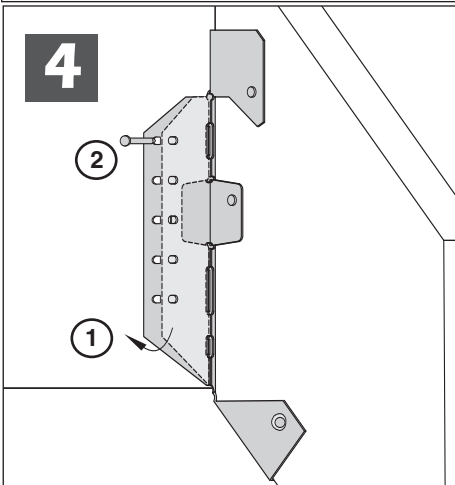

4 1) Doble la brida posterior hasta que el borde toque la cabecera. 2) Asegure la brida posterior al caballete mediante la instalación de clavos 10d o 16d a través de los agujeros de los clavos. Al terminar todos los agujeros deben estar llenos con clavos del LSSH.

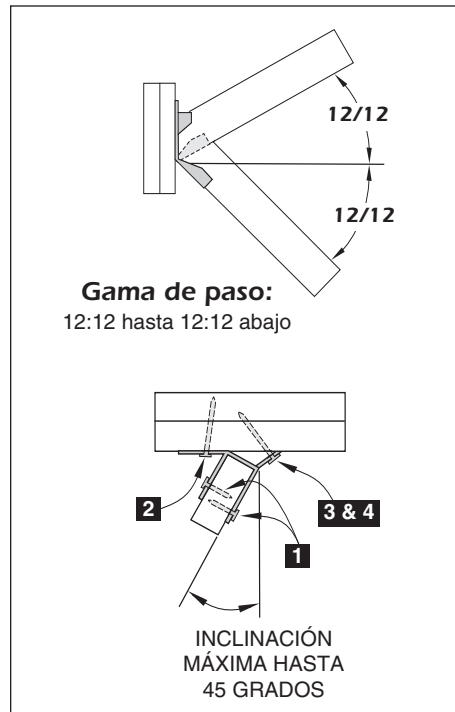

### Requisitos de refuerzo de trama:

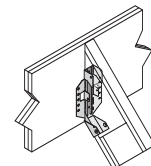

Se requieren refuerzos de trama para todas las instalaciones de viga de madera. El diseñador puede considerar agregar un fijador de tensión para el miembro apoyado para las cuevas de la azotea que excedan 6/12.

Para los usos en ambientes potencialmente corrosivos, incluyendo contacto con madera tratada, USP Se recomienda que consumidores usen al mínimo partes de conexión de Triple-Cinc G-185 para protección contra la corrosión.

Customer Service  
Burnsville, MN  
Phone: 1-800-328-5934  
Fax: 1-952-898-8683

Manufacturing:  
Montgomery, MN • Livermore, CA  
Largo, FL • North Wilkesboro, NC  
Rancho Cucamonga, CA • Thornhill, Ontario

Warehouses:  
Houston, TX  
Lumberton, NJ